



Robotouch 4D Fullbody

Массажное кресло



Руководство пользователя

Поздравляем с приобретением массажного кресла Ergonova Robotouch 4D Fullbody! Вы сделали важный шаг для своего здоровья и хорошего самочувствия. Чтобы пользоваться им как можно дольше, получить максимум от его функционала и избежать трудностей, пожалуйста, полностью прочитайте содержание этого руководства и при необходимости используйте его в будущем.

Мы оставляем за собой право внести изменения в конструкцию массажного кресла. Оно может быть изменено без предварительного уведомления. Рисунки, расположенные в Инструкции по эксплуатации являются справочным материалом.

Ergonova - немецкий бренд массажного оборудования первоклассного качества. С 2009 года десятки тысяч людей улучшили качество своей жизни и ощутили преимущества продукции. Отличительные особенности оборудования Ergonova – надежность и долговечность, новейший современный функционал, удобство использования и стильный дизайн.

Содержание

ПОДГОТОВКА К ИСПОЛЬЗОВАНИЮ

Меры предосторожности	3
Внешние составляющие	7
Внутренние составляющие	7

УСТАНОВКА

Место установки	8
Защита пола	9
Метод установки	10
Способы перемещения	16
Предварительный осмотр перед массажем	17
Введение в эксплуатацию	18
После использования	18

УПРАВЛЕНИЕ

Пульт управления	19
Меню дисплея	22
Держатель мобильного телефона	28
Подключение Bluetooth	28
Голосовое управление	29

УХОД И ТЕХНИЧЕСКОЕ ОБСЛУЖИВАНИЕ	30
--	-----------

УСТРАНЕНИЕ НЕПОЛАДОК	21
-----------------------------------	-----------

ТЕХНИЧЕСКИЕ ХАРАКТЕРИСТИКИ	32
---	-----------

Отличительные особенности

1. Слайдер-система

Кресло выдвигается вперед на 28 см и откидывается. За счет данного механизма экономится место и обеспечивается максимально расслабленное положение.

2. Нулевая Гравитация

В положении невесомости, когда высота ног немного выше верхней части туловища, вес тела может равномерно распределяться по всему телу, уменьшая давление на позвоночник и суставы.

3. Массажные ролики на уровне профессионального массажиста

Инновационный четырехроликовый массажный механизм и эргономичная Г-образная массажная каретка идеально подстраиваются под параметры тела.

4. Удлинение подставки для ног

Подставка для ног может автоматически расширяться на 17 см, подстраиваясь под пользователей с разным ростом.

5. 4D-механизм «умного массажа»

4D-механизм повторяет действия рук массажиста, снимая напряжение в тканях и мышечных узлах. Точечный массаж обеспечивает высокую проникающую способность и расслабление шеи и плеч.

6. Воздушно-компрессионный массаж всего тела

Компрессионные подушки идеально подходят под изгибы тела и обеспечивают полноценный воздушно-компрессионный массаж всего тела: плеч, рук, спины, талии, бедер, ног.

7. Роликовый Массаж

3 ролика под ногами обеспечивают массаж во всех направлениях рефлекторных зон.

8. Эффективный икроножный массаж

Подставка для ног автоматически выдвигается. Датчик в ногах определяет местоположение стопы и подстраивается под точный рост пользователя, чтобы обеспечить индивидуальный массаж. 9 см дополнительной длины в ногах позволяют охватить большую часть икр, что обеспечивает более эффективный уход за ногами.

9. Режим растяжки Imperial Yoga

Уникальная функция, обеспечивающая мягкую растяжку всего тела. Благодаря режиму растяжки стимулируется кровообращение, улучшается состояние кожи, повышается метаболизм.

10. Универсальные массажные техники

Сочетает в себе классические массажные техники, такие как постукивание, шиацу, поколачивание и разминание и другие.

11. Графеновая технология прогрева

Новая сверхбыстрая система прогрева спины и талии, которая усиливает эффект от массажа и помогает достичь абсолютного расслабления.

12. Беспроводное зарядное устройство

В кресле присутствует функция беспроводной зарядки. Благодаря ей телефон будет заряжаться, пока пользователь получает массаж.

13. 12 индивидуальных программ массажа



Каждая из разработанных автоматических программ имеет свои отличительные особенности согласно общепринятым видам массажа.

ПОДГОТОВКА К ИСПОЛЬЗОВАНИЮ





Меры предосторожности

Внимательно прочитайте МЕРЫ ПРЕДОСТОРОЖНОСТИ перед использованием кресла. Меры предосторожности помогут Вам использовать изделие безопасно.



Перечисленные далее несчастные случаи, вызванные неправильным использованием кресла, сопровождаются значками «ОСТОРОЖНО» и «ВНИМАНИЕ». Пожалуйста, не игнорируйте данную информацию и следуйте инструкциям в данном руководстве.

 Осторожно	Этот знак указывает на опасность для жизни
 Внимание	Этот знак указывает на возможность повреждения составляющих устройства или травм

Расшифровка символов

	Недопустимые действия		Запрещено самостоятельно ремонтировать
	Привлечение внимания пользователя		Использование шнура питания

Пожалуйста, храните руководство в легко доступном месте.

 ВНИМАНИЕ		
	<ul style="list-style-type: none">• Остеопороз, переломы и острые болезненные ощущения, например, растяжение связок.• Сердечные заболевания (в том числе наличие электронного кардиостимулятора и/или иных внутренних электроаппаратов).• Онкологии• Нарушения мозгового кровообращения• Сахарный диабет• Искривления позвоночника• Остеохондроз• Беременные и недавно родившие• Тромбоз, варикоз и кожные воспаления• Нарушения восприятия температуры• Солнечные ожоги, озноб, давление или физическая слабость• Возраст старше 80 лет• Пониженные физические, сенсорные или умственные способности	Использовать устройство с осторожностью, перед использованием проконсультироваться с лечащим врачом







ВНИМАНИЕ

	<ul style="list-style-type: none">• Не используйте устройство, если оно или Ваши руки мокрые;• Если у Вас повышенная чувствительность к теплу; используйте кресло с осторожностью;• Не спите во время массажа;• Во избежание застревания не оставляйте на кресле или рядом с ним посторонние предметы;• Убедитесь, что вокруг кресла во время регулировки положения спинки и подставки для ног нет детей или домашних животных;• Если вы почувствовали дискомфорт, прекратите массаж и обратитесь к врачу;• Не массируйте живот, будьте осторожны во время массажа шеи;• Прежде, чем встать с кресла, дождитесь его полной остановки;• Не используйте кресло вместе с другими устройствами;• Дети и домашние животные не должны играть в массажном кресле, особенно во время массажа. Недопустимо сидеть на спинке или подлокотниках;• Люди с нарушением двигательной функции должны пользоваться креслом под присмотром;• Перед перемещением устройства убедитесь, что спинка и подставка для ног находятся в исходном положении.	Риск несчастных случаев/травм
	<ul style="list-style-type: none">• Убедитесь, что вилка полностью вставлена в розетку;• Подключите кабель питания в подходящую по напряжению и конструкции розетку;• Всегда отключайте кресло, если не используете его. Для этого нажмите кнопку ВКЛ/ВЫКЛ на пульте управления, отключите выключатель питания и вытащите вилку из розетки.	Риск поражения электрическим током/пожар
	<ul style="list-style-type: none">• Не скручивайте массажные подушки и обивку при хранении;• Используйте кресло только по его прямому назначению – массаж. Не запускайте его без пользователя;• Не оставляйте включенное устройство без присмотра.	Риск несчастного случая
	<ul style="list-style-type: none">• Не используйте кабель питания, вилку или розетку, если они имеют признаки повреждения;• Не используйте напряжение, отличное от номинального;• Не используйте поврежденный кабель питания, не ставьте на него тяжелые предметы, не натягивайте и не сгибайте слишком сильно;• Не держите кабель питания рядом с отопительными и нагревательными приборами.	Риск поражения электрическим током/пожар
	<ul style="list-style-type: none">• Если кресло работает некорректно, сломано, облито водой, обратитесь в специализированный сервисный центр. Не допускается самостоятельный ремонт;• Если кабель питания поврежден, не ремонтируйте его самостоятельно, обратитесь в сервисный центр;• Во избежание поражения электрическим током не открывайте и не ремонтируйте кресло. Оно не предназначено для обслуживания пользователем;• Проверяйте целостность обивки кресла, в случае небольших повреждений выключите его и обратитесь в сервисный центр.	Ремонт и обслуживание



ОСТОРОЖНО

	<ul style="list-style-type: none"> • Ставьте кресло на плоской поверхности. 	Во избежание падения
	<ul style="list-style-type: none"> • Максимальное время сеанса массажа 20 минут. По 5 минут в каждой позиции, начиная с легкого уровня интенсивности. Более продолжительный массаж в одном положении может принести дискомфорт. 	Во избежание неприятных ощущений в теле
	<ul style="list-style-type: none"> • Перед тем, как сесть в кресло, убедитесь, что массажные ролики находятся на своем месте. • Во избежание утери, падений и зажима между частями кресла пульт управления необходимо хранить в предназначенном для него кармане. • Убедитесь, что выключатель находится в положении OFF перед тем, как подключить кресло к сети. 	Для предотвращения травм
	<ul style="list-style-type: none"> • Выключите кресло перед тем, как отключить его от сети. 	Во избежание проблем при включении
	<ul style="list-style-type: none"> • Убедитесь, что вилка плотно вставлена в розетку. 	Для предотвращения короткого замыкания и риска возгорания
	<ul style="list-style-type: none"> • Убедитесь, что шнур питания не поврежден, на нем нет воды и мусора. • Убедитесь, что заземляющий контакт подключен корректно. Он не должен быть загнут или отрезан. 	Для предотвращения эл. шока в случае утечки или повреждения
	<ul style="list-style-type: none"> • Не нажимайте руками и не наступайте ногами на массажные ролики; • Не помещайте руки между работающими массажными роликами. • Не помещайте руки в щели между механизмами. • Не вставляйте, не садитесь и не кладите ничего на спинку, подлокотники или подставку для ног. • Не вставайте с кресла во время массажа. • Не передвигайте работающее кресло. • Не отключайте от сети работающее кресло. • Не кладите руки или голову между подставкой для ног и полом. • Не пользуйтесь креслом с украшением в волосах. • Не кладите острые предметы в задние карманы, когда делаете массаж ягодиц и бедер. • Не сидите на спинке и не давите на нее, когда кресло возвращается в исходное положение. • Не делайте массаж на участках с поврежденной кожей или в тонкой одежде, это может вызвать болезненные ощущения. 	Для предотвращения аварии или травм
	<ul style="list-style-type: none"> • Берегите кресло от жары, влажности, острых предметов и агрессивных, горючих, взрывчатых средств. • Запрещено пользоваться в кресле электроодеялом и другими устройствами электрообогрева. • Берегите кресло от обогревателей и других горячих предметов. • Не держите кресло под прямыми солнечными лучами. • Не пользуйтесь креслом на открытом воздухе. 	Чтобы предотвратить стирание, выцветание обивки

 ОСТОРОЖНО		
	<ul style="list-style-type: none"> • Не используйте и не храните кресло во влажной среде, в бассейне, ванной комнате и т.п. • Держите кресло и пульт управления сухим. • Не пользуйтесь креслом, когда ваше тело влажное. 	Для предотвращения поражения эл. током.
	<ul style="list-style-type: none"> • Убедитесь, что кресло заземлено правильно, в противном случае возможно поражение эл. током. если вы сомневаетесь, обратитесь к профессиональному электрику. • Если вилка не соответствует по конструкции розетке, не меняйте ее самостоятельно, обратитесь к профессиональному электрику или в сервисный центр. 	Для предотвращения поражения эл. током.
	<ul style="list-style-type: none"> • Отключите кресло от сети, прежде чем заниматься чисткой. • Отключите кресло от сети после использования кресла. • Отключите питание, если есть какие-либо повреждения в системе питания. • Придерживайте розетку при отключении от сети, никогда не дергайте за шнур питания. 	Для предотвращения поражения эл. током и возгорания.
	<ul style="list-style-type: none"> • Пожалуйста, выключайте питание и отключайте кресло от сети после сеанса массажа. • Если произошло отключение электричества, немедленно отключите кресло от розетки. 	Для предотвращения несчастных случаев и травм.

Заземление

- Кресло оборудовано шнуром питания с приводом заземления. Вилку следует подключать в подходящий разъем, правильно установленный и соответствующий по конструкции.

Замена предохранителя

- Если предохранитель сгорел, пожалуйста, выключите питание и отключите кресло от сети. Откройте крышку отсека предохранителя, которая находится около выключателя. Замените предохранитель таким же, как и старый, и закройте крышку. Или обратитесь к профессиональному электрику.

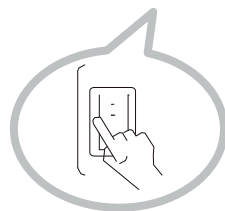

 ВНИМАНИЕ	<p>Провод заземления не должен находиться в следующих местах:</p> <ul style="list-style-type: none"> • Газопровод: возможен взрыв или возгорание. • Телефонный кабель и стержень громоотвода: может вызвать электрический шок и пожар во время грозы. • Водопровод: провод заземления бесполезен там, где есть пластик.
--	--

Внешнее устройство

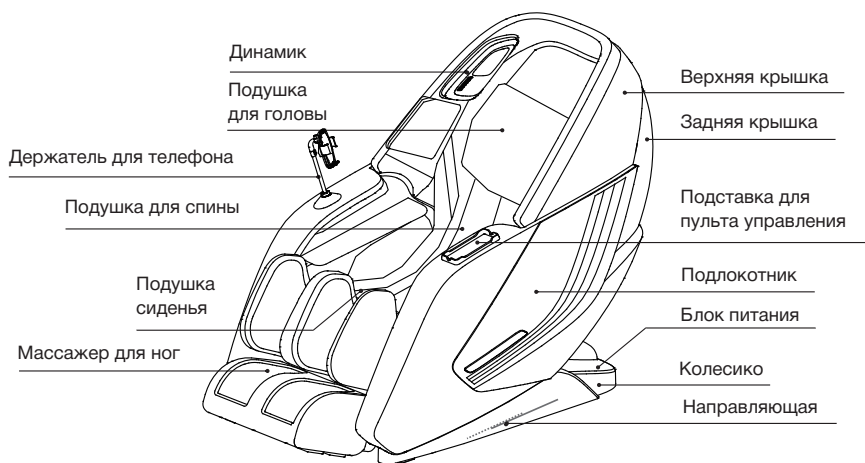

Внутреннее устройство

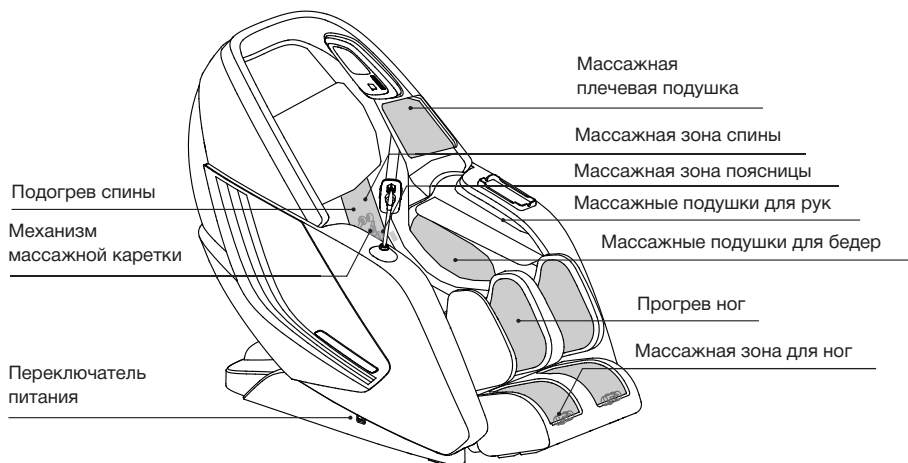



УСТАНОВКА

Место Установки

Свободное пространство для массажного кресла:

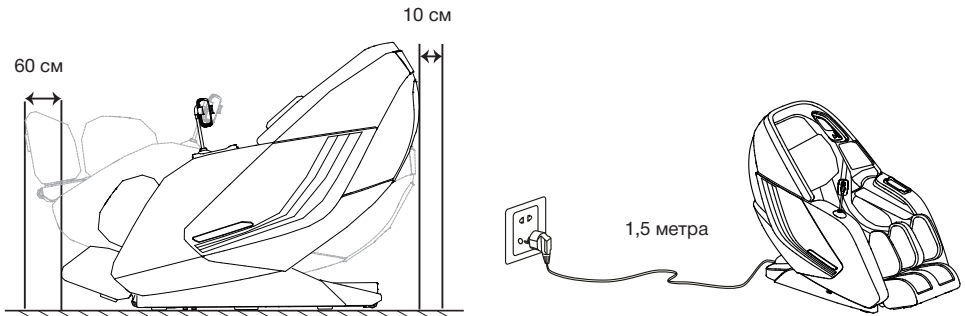
- Убедитесь, что имеется достаточный зазор для установки массажного кресла. Пожалуйста, выделите минимальный зазор в 10 сантиметров для задней части кресла.
- Пожалуйста, выделите минимальный зазор в 60 сантиметров для передней части кресла.
- Держите его на расстоянии 1 метра от телевизора, радио или другого аудио и видеоустройства, чтобы избежать помех сигнала.
- Держите расстояние между розеткой и выключателем питания в пределах 1,5 метра.



 <p>ОСТОРОЖНО</p>	<ul style="list-style-type: none">• Держите расстояние между розеткой и выключателем питания в пределах 1,5 метра, чтобы избежать повреждения шнура питания во время скольжения массажного кресла вперед.• Выпрямляйте шнур питания во время использования, чтобы избежать запутывания или повреждения.• Когда массажное кресло движется вперед или назад, пожалуйста, убедитесь, что вокруг нет детей, домашних животных или других препятствий, чтобы избежать несчастного случая.
---	--

 <p>ВАЖНО</p>	<p>Кресло предназначено для использования в 120V и имеет заземляющую вилку, которая выглядит как штекер, проиллюстрированный в эскизе на рисунке. Убедитесь, что кресло подключается к розетке, имеющей ту же конфигурацию, что и штекер. Ни один другой адаптер не должен использоваться с этим креслом.</p>
---	---

Защита пола

Мы рекомендуем положить под массажное кресло коврик, чтобы не повредить пол.

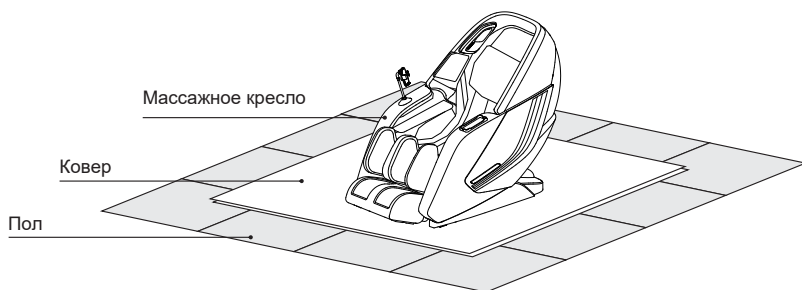

Лучшие условия



Не используйте массажное кресло в условиях повышенной влажности, например, рядом с бассейном или ванной комнатой, чтобы предотвратить несчастный случай с поражением электрическим током.



Пожалуйста, держите массажное кресло подальше от нагретых поверхностей, чтобы предотвратить опасность пожара или повреждения продукта.

Заземление



Массажное кресло должно быть заземлено, вилка должна быть вставлена в соответствующую 3-проводную заземленную розетку, которая правильно установлена и заземлена в соответствии со всеми местными нормами и правилами, чтобы уменьшить риск поражения электрическим током.

Метод установки

Шаг 1: выньте все части массажного кресла из картонных коробок.

Распакуйте коробки: выньте из них всю обивку и аксессуары. Перед началом установки убедитесь, что все компоненты включены в комплект поставки (внимательно ознакомьтесь с упаковочным листом).

Шаг 2: установите блок подлокотника

- Подсоедините пронумерованные воздушные шланги к соответствующему пронумерованному соплу на подлокотнике и подключите разъем питания (рис. 1).



Рисунок 1

- Прикрепите монтажный кронштейн подлокотника к монтажной рейке корпуса кресла (рис. 2) и совместите шарнир подлокотника с штифтом спинки кресла (рис. 3).



Рисунок 2

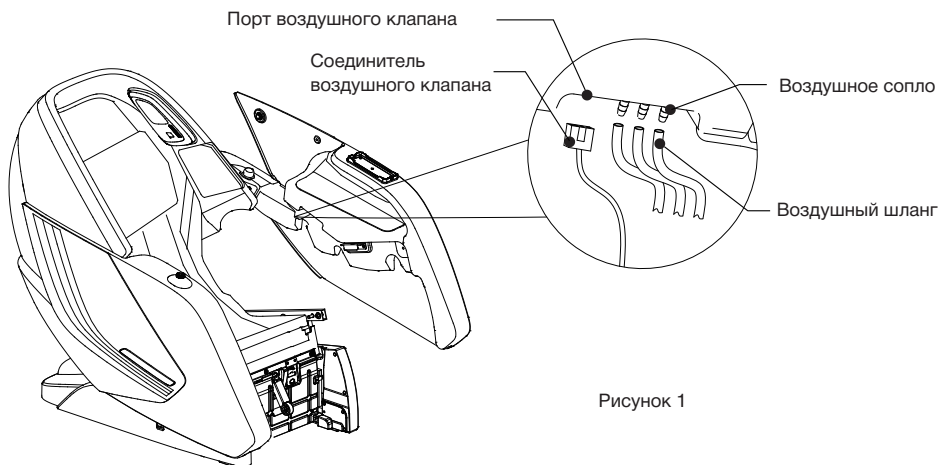

Рисунок 3

- Прикрепите гнездо подлокотника к штифту спинки кресла и выровняйте переднюю часть подлокотника на корпусе кресла, прикрепите один болт и шайбу в области, показанной ниже (рис.4). Повторите процедуру для другой стороны кресла.

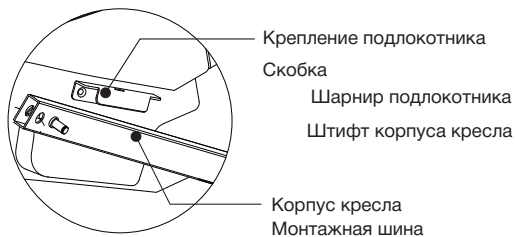

Шаг 3: установите подставку для ног

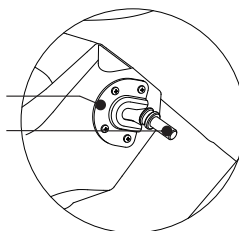
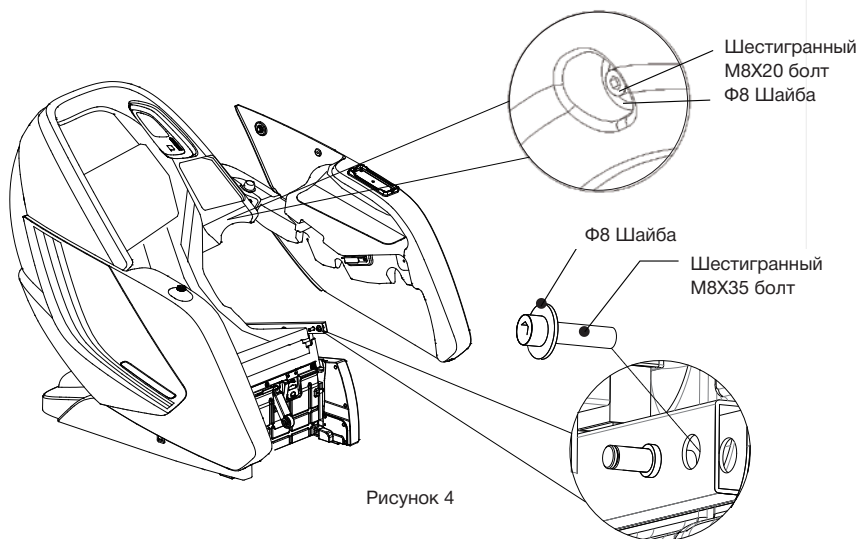
- Прикрепите крючок подставки для ног к штифту корпуса кресла, затем прикрепите зажим подставки для ног к концу штифта корпуса кресла, чтобы закрепить подставку для ног на месте (рис. 5).

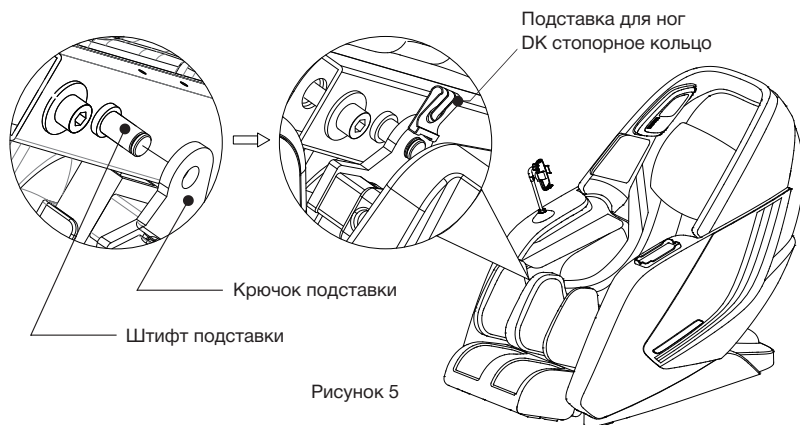

- Поднимите блок подставки для ног, подсоедините воздушный шланг подставки для ног к воздушному соплу основания сиденья (рис.6). Аккуратно поместите блок подставки для ног на пол (используйте двух или более человек для установки).



Рисунок 6

Шаг 4: установка компрессионно-массажных подушек для бедер

Соедините липучку на массажере для бедер с липучкой с обеих сторон подлокотника, чтобы прикрепить ее (рис.7).

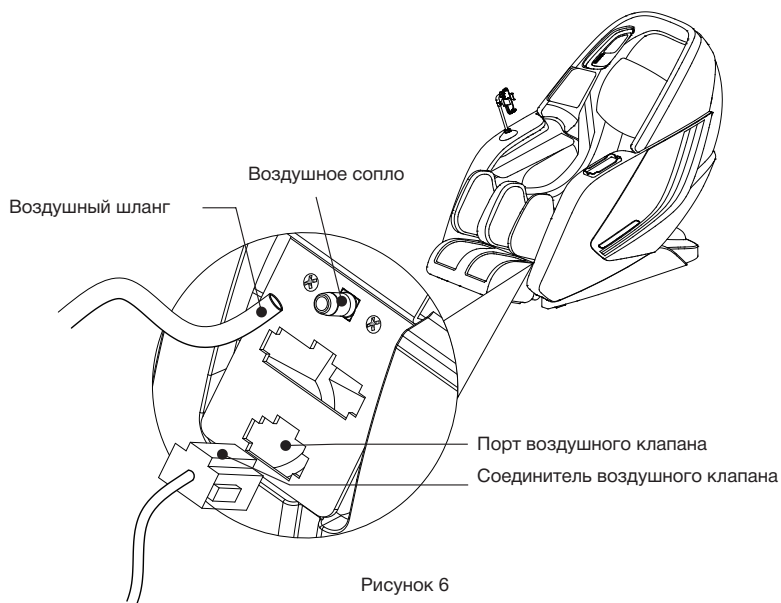

Рисунок 7

Шаг 5: установите держатель мобильного телефона

Распакуйте коробки: выньте из коробок сборочные детали держателя мобильного телефона. Отвинтите контргайку и наденьте ее на рычаг зажима, поместите шаровой шарнир в специальное отверстие, затем затяните винт (рис.8).

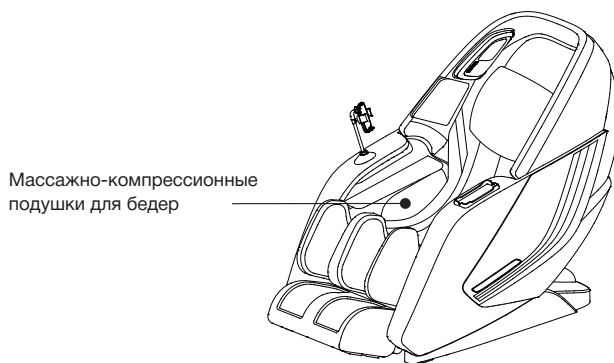

Рисунок 8

- Вставьте нижний конец держателя мобильного телефона в разъем, поверните контргайку по часовой стрелке, чтобы закрепить держатель на месте (убедитесь, что подставка обращена к стороне кресла) (рис.8).
- Соедините шнур питания зажимного рычага с зарядным портом подставки (рис.8).

Шаг 6: установите пульт дистанционного управления

- Выньте пульт дистанционного управления из коробки с аксессуарами;
- Подсоедините кабель пульта управления к порту массажного кресла, затем затяните заворачивающуюся крышку по часовой стрелке, чтобы закрепить разъем на месте (рис.9).

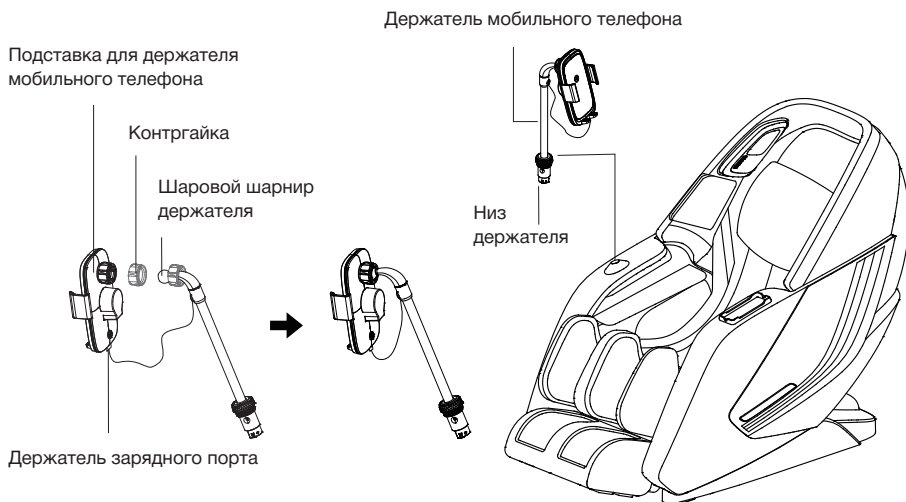

Рисунок 9

Шаг 7: Другие Аксессуары

- Подсоедините кабель питания к розетке питания кресла, расположенной в блоке питания кресла (рис.10).
- Вставьте вилку питания кресла в розетку, затем включите питание (рис.10).
- С помощью пульта дистанционного управления верните спинку кресла в вертикальное положение.

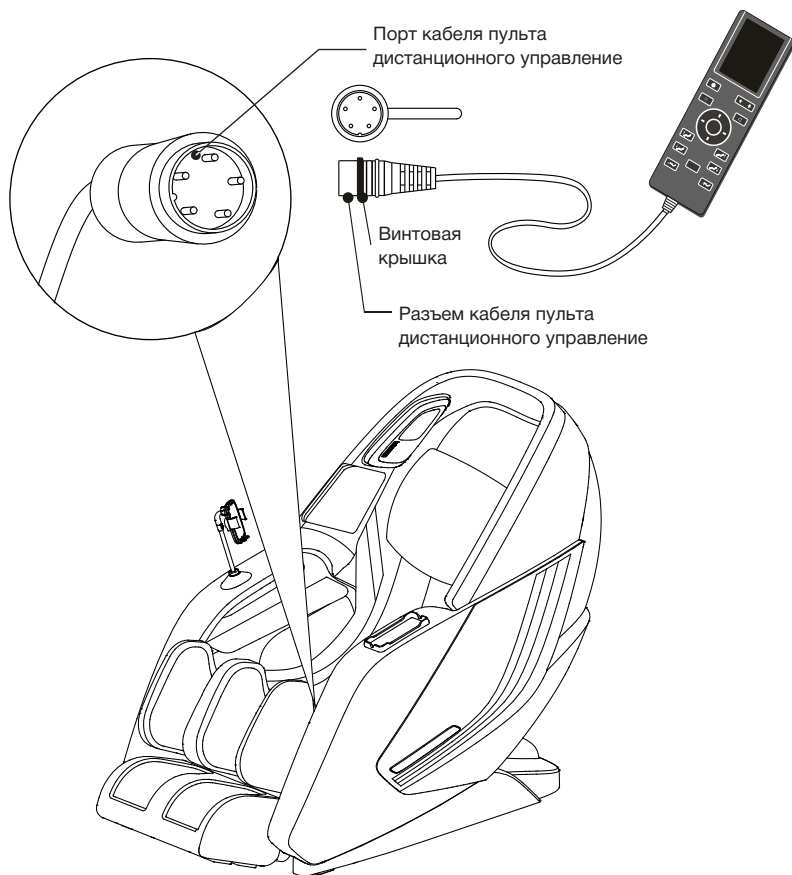
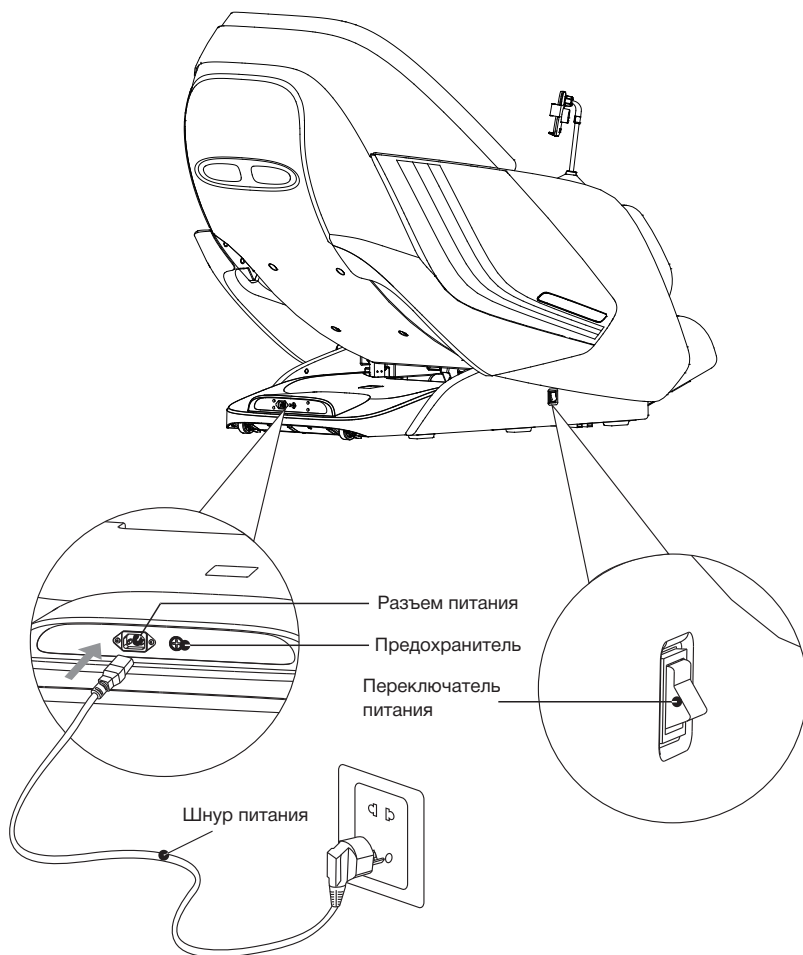

Способы Перемещения

- Передвигайте кресло с помощью роликов в нужное место.
- Наклоните спинку в вертикальное положение.
- Выключите выключатель питания и отсоедините прибор от электрической розетки.
- Используя двух человек, надавите на спинку и поднимите вверх с передней стороны, захватив подвижный держатель, расположенный в передней нижней части подлокотника, покатайте кресло на роликах в нужное место (см. рисунок для справки).

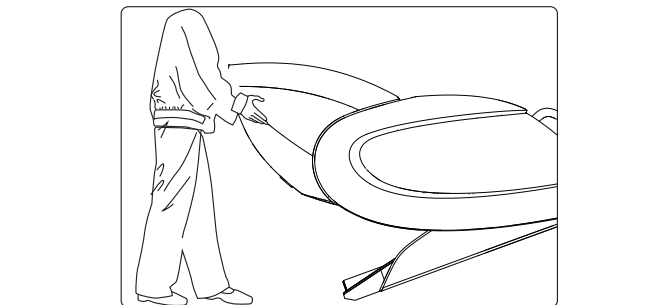

ОСТОРОЖНО

- Не двигайте кресло, когда внутри есть пользователь..
- Чтобы нести кресло, не поднимайте его за подставку для ног или подлокотник, держите корпус и устойчиво поддерживайте спинку (4 или более человек должны нести кресло).

Подключение к источнику питания

- Подключите кресло к 3-проводной розетке с надлежащим заземлением.
- Включите главный выключатель питания, расположенный в нижней части спинки правого подлокотника.

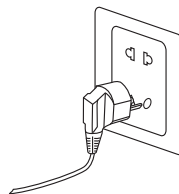

ОСТОРОЖНО



- Пожалуйста, убедитесь, что нет повреждения кабеля питания, прежде чем подключать.
- Пожалуйста, перед подключением к источнику питания убедитесь, что главный выключатель питания выключен.

Предварительный осмотр перед массажем

- Убедитесь, что подставка для ног хорошо собрана, прежде чем сесть в массажное кресло.
- Убедитесь, что массажное кресло вернулось в исходное положение, прежде чем сесть на него. Если есть какая-либо деталь, не находящаяся в положении по умолчанию, пожалуйста, выключите массажное кресло, чтобы позволить ему восстановиться.

 ОСТОРОЖНО	<ul style="list-style-type: none">• Не садитесь, когда подставка для ног поднята.• Не ставьте чрезмерную нагрузку на подставку для ног, чтобы избежать повреждений.
---	--

Подставка для ног выдвигается / убирается

Нажмите и удерживайте кнопки   на пульте дистанционного управления для регулировки подставки для ног на нужную вам длину для лучшего массажа, отпустите кнопку, чтобы зафиксировать положение.

Подставка для ног выдвинута



Подставка для ног убрана

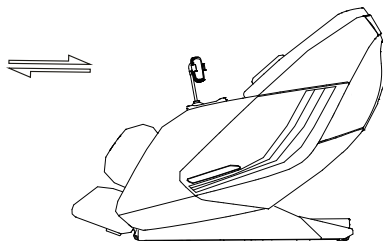

- Датчик подставки для ног установлен в ее нижней части. Подставка для ног автоматически отрегулирует длину, как только кресло запустится.

 ОСТОРОЖНО	<ul style="list-style-type: none">• Не играйте на массажном кресле и не эксплуатируйте его неправильно.• Убедитесь в отсутствии препятствий при подъеме или откидывании спинки и подставки для ног.• Не помещайте ноги, пальцы или любые другие предметы в пространство между сиденьем и спинкой / подставкой для ног, когда они находятся в положении откидывания или подъема.• Убедитесь, что массажное кресло вернулось в исходное положение, прежде чем слезть с него.
---	---

Введение в эксплуатацию

- С помощью пульта дистанционного управления откиньте спинку сиденья в самое низкое положение, поднимите и выдвиньте подставку для ног в ее верхнее положение, убедитесь, что есть достаточный зазор для этого.
- После этого верните спинку и подставку для ног в исходное положение и включите питание. Чтобы выбрать программу массажа, пожалуйста, ознакомьтесь с инструкциями пульта дистанционного управления.

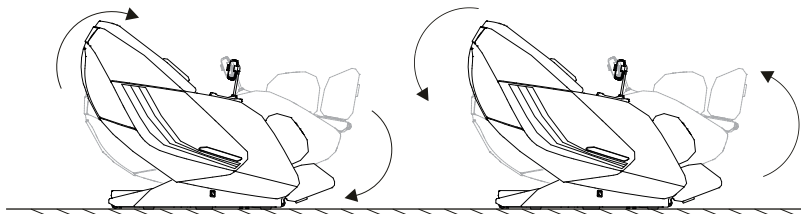

После использования

- Всегда отключайте массажное кресло от электрической розетки сразу после использования.
- Положите пульт управления в крепление для пульта.
- Выключите выключатель питания и отсоедините массажное кресло от электрической розетки, пока оно не используется, чтобы дети случайно не запустили массажное кресло.
- Если вы не используете кресло в течение длительного периода времени, рекомендуется накрыть кресло, свернуть шнур питания и поместить устройство в среду без пыли и влаги.



ОСТОРОЖНО

- Неправильное подключение заземляющего проводника массажного кресла может привести к поражению электрическим током. Проконсультируйтесь с квалифицированным электриком или сервис-менеджером, если вы сомневаетесь в том, что кресло правильно заземлено. Не модифицируйте вилку, поставляемую вместе с изделием, если она не подходит к розетке.



ЗАЗЕМЛЕНИЕ

- Это массажное кресло относится к электроприборам первого уровня, обязательно используйте трехжильную розетку питания и убедитесь, что заземляющий провод, подключенный к розетке питания, имеет заземление, чтобы избежать утечки электричества, поражения электрическим током и некоторых других негативных эффектов во время использования.

УПРАВЛЕНИЕ

Пульт управления

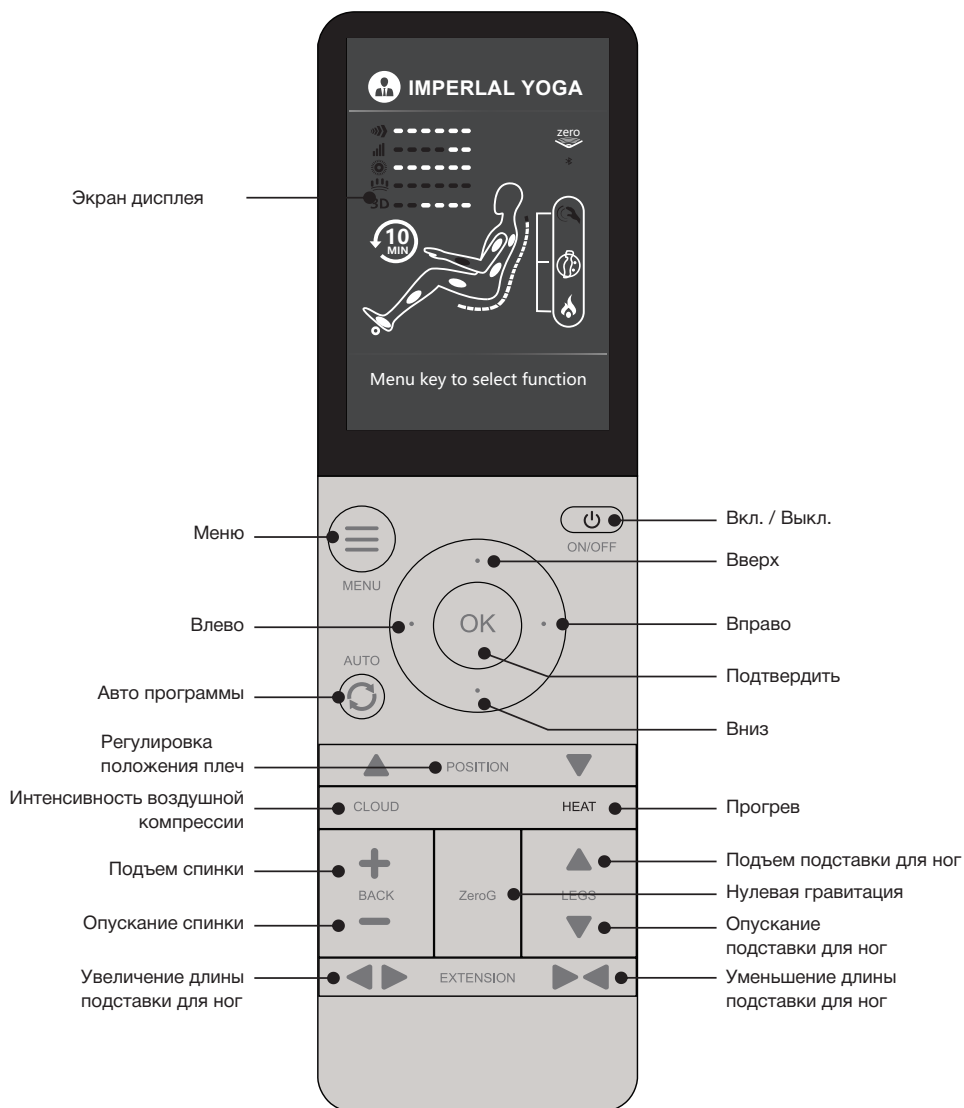



Питание

- Нажмите эту кнопку, чтобы включить / выключить пульт управления.
- Нажмите эту кнопку, ЖК-дисплей Экран загорится, используйте кнопки вверх / вниз / влево / вправо для навигации по экрану, нажмите ОК для выбора.
- Нажмите эту кнопку еще раз, чтобы выключить массажное кресло.



Меню

- Дисплей - Авто Программа, Ручная Программа, 3D массаж, Компрессионные подушки, Обогрев, Функция установки. (Проверьте Меню дисплея для получения подробной информации).

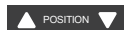

Регулировка положения плеч (слегка отрегулируйте механизм вверх / вниз)

- Нажмите и удерживайте кнопку регулировки положения плеча, чтобы установить ролики в нужное положение в режиме ручной программы или 3D-зоны / точечного массажа.
- Нажмите и удерживайте кнопку регулировки положения плеча, чтобы установить ролики в нужное положение во время процедуры сканирования тела.



Автопрограммы

- Откройте меню автопрограммы, когда автоматическая программа запущена, нажмите эту кнопку для переключения между автоматическими программами, активная программа отображается в верхней части экрана – ее состояние. (Проверьте меню дисплея для получения подробной информации.)



Навигация

- Используйте кнопки вверх / вниз / влево / вправо для перемещения по экрану, нажмите ОК для выбора.
- Во время работы программы массажа нажмите кнопку ОК, чтобы включить / выключить положение невесомости, нажмите кнопку UP/DOWN, чтобы изменить скорость массажа; нажмите левую/правую кнопку, чтобы изменить интенсивность массажа компрессии.



Нулевая гравитация

- Нажмите, чтобы перевести кресло в режим невесомости, нажмите ещё раз, чтобы выключить режим невесомости.



Подъем подставки для ног

- Нажмите и удерживайте, чтобы поднять блок подставки для ног, отпустите кнопку, чтобы остановиться.

Опускание подставки для ног

- Нажмите и удерживайте эту кнопку, чтобы опустить блок подставки для ног, отпустите кнопку, чтобы остановиться.

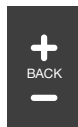

Подъем спинки

- Нажмите и удерживайте эту кнопку, чтобы поднять спинку, отпустите кнопку, чтобы остановиться.

Опускание спинки

- Нажмите и удерживайте эту кнопку, чтобы откинуть спинку, отпустите кнопку, чтобы остановиться.



Увеличение длины подставки для ног

- Нажмите и удерживайте, чтобы выдвинуть подставку для ног, отпустите кнопку, чтобы остановиться. (Заранее убедитесь, что нет никаких препятствий).



Уменьшение длины подставки для ног

- Нажмите и удерживайте эту кнопку, чтобы убрать подставку для ног, отпустите кнопку, чтобы остановиться.



ВНИМАНИЕ

- Пульт дистанционного управления выдаст один короткий звуковой сигнал при нажатии кнопки включения.
- Пульт дистанционного управления издаст короткие звуковые сигналы, указывающие на то, что предельное положение достигнуто при наклоне или откидывании спинки.
- Пожалуйста, не играйте с кнопкой наклона/отклонения спинки, чтобы избежать неисправности.

Меню Дисплея

Автоматические программы

Пока массажное кресло подключено к основному источнику питания, нажмите кнопку питания на пульте дистанционного управления, чтобы отобразить меню, нажмите кнопку «Auto» - «Авто», чтобы выбрать одну из 4 категорий массажа - «Options» - «Опция», «User» - «Пользователь», «Part» - «Частичный» и «Time» - «Время».

В разделе «Options» - «Опция» представлено 3 авто программы: «Imperial Yoga» «Хатха-йога», «Wake Up» «Пробуждение» - и «Relaxation» - «Расслабление»;

В разделе «User» - «Пользователь» представлено 3 авто программы: «CEO Comfort» - «VIP Комфорт», «Queen Special» - «Королевский Массаж» и «Senior Priority» - «Деликатная Программа»;

В разделе «Part» - «Частичный» представлено 3 режима: «Neck&Shoulder» - «Шея и плечи», «Back&Spine» - «Спина и позвоночник», «Waist&Hip» - «Талия и бедра»;

В разделе «Time» - «Время» представлено 3 режима: «Morning Zap» - «Утренняя Свежесть», «Refreshing Nap» - «Послеобеденная Пауза» и «Sweet Dreams» - «Сладкие сны».

(Проверьте ниже меню отображения фотографии для справки)

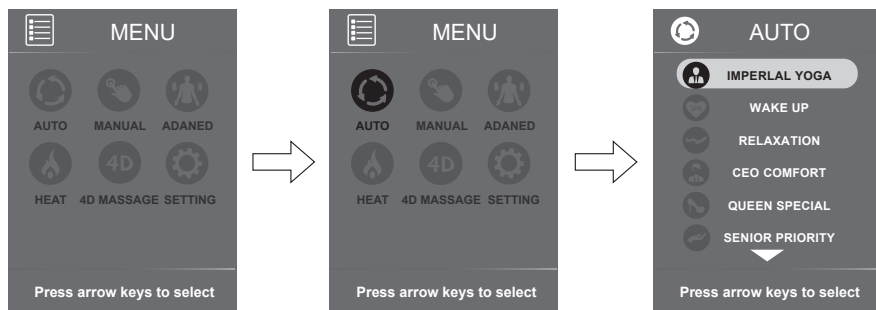

«Imperial Yoga» - «Хатха-йога»: умеренные методы разминания и растяжки, чтобы расслабить уставшие мышцы и сохранить их гибкость.

«Wake Up» - «Пробуждение»: средне-высокое давление на плечи и бодрящие техники пробуждения для стимуляции и разминания тела, снятия напряжения с мышц. Задается тонус на весь день.

«Relaxation» - «Расслабление»: средне-низкие полнофункциональные массажные техники, чтобы расслабить нижнюю часть тела и снять усталость и боли в мышцах.

«CEO Comfort» - «VIP Комфорт»: массаж средней и высокой интенсивности с акцентом на снятие болезненности и напряжения; энергичная и активная техника.

«Queen Special» - «Королевский Массаж»: различные мягкие техники массажа, чтобы разогреть мышцы; для расслабления тела.

«Senior Priority» - «Деликатная Программа»: сеанс мягкого массажа; расслабляет мышцы спины, талии и бедер; для гибкости и восстановления.

«Neck & Shoulder» - «Шея и плечи»: сочетание нескольких методов массажа для проработки более глубоких тканей; фокусируется на мышцах в области шеи, плеч и верхней части спины.

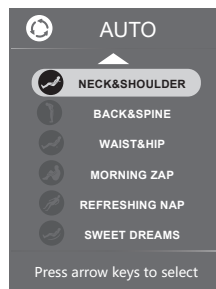

«**Back & Spine**» - «**Спина и позвоночник**»: сочетание методов массажа глубоких тканей; фокусируется на мышцах спины - позвоночник, верхняя и нижняя части спины, поясничного отдела.

«**Waist & Hip**» - «**Талия и бедра**»: сочетание нескольких методов массажа для проработки более глубоких тканей; фокусируется на мышцах поясницы, талии, бедра и вокруг тазобедренных суставов.

«**Morning Zap**» - «**Утренняя Свежесть**»: стимулирующий массаж всего тела с использованием различных техник; заряжает энергией, повышает позитивный настрой.

«**Refreshing Nap**» - «**Послеобеденная Пауза**»: успокаивающий массаж всего тела с использованием различных техник; снимает напряжение и освежает тело.

«**Sweet Dreams**» - «**Сладкие сны**»: нежный, успокаивающий массаж всего тела с использованием различных техник; расслабление и подготовка к спокойному сну.

Ручные программы

Нажмите кнопку «Manual» на дисплее меню, нажмите кнопку «UP» - «Вверх» или «DOWN» - «Вниз» для навигации по: «Mode» - «Режим», «Part» - «Часть», «Width» - «Ширина», «Speed» - «Скорость», «Roller» - «Ролики» и «ZeroG» - «Нулевая гравитация».

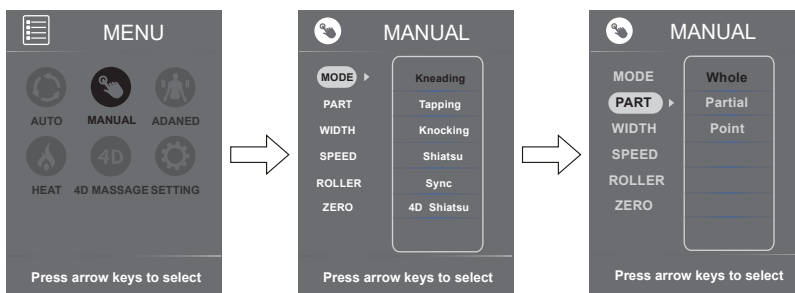

«**Massage Mode**» - «**Режим Массажа**»: Нажмите режим «Manual» на дисплее, нажмите правую кнопку, затем нажмите кнопку «Up» - «Вверх» или «DOWN» - «Вниз», чтобы перейти к следующим режимам: «Kneading» - «Разминание», «Tapping» - «Постукивание», «Knocking» - «Поколачивание», «Shiatsu» - «Шиацу», «Sync» - «Синхронизация» и «4D-Shiatsu» - «4D-Шиацу». Нажмите кнопку «OK», чтобы ввести желаемую настройку. Выбранный режим будет отображаться на главном экране.

«**Massage Part**» - «**Частичный Массаж**»: Во время выполнения программы «Manual» - «Ручные программы» нажмите эту кнопку, чтобы перейти между частичными и точечными областями массажа.

«**Back Mechanism Massage Width**» - «**Настройка ширины массажа спины**»: Нажмите «Width» - «Ширина», нажмите правую кнопку, а затем нажмите кнопку «Up» - «Вверх» или «Down» - «Вниз», чтобы перемещаться между широкой, средней и узкой шириной роликов механизма. Нажмите кнопку OK, чтобы ввести желаемую настройку. Выбранная ширина роликов будет отображаться на главном экране.

(Ширина массажа заднего механизма не может регулироваться при: «Kneading» - «Разминание» и «Sync» - «Синхронизация»)

«**Back Mechanism Massage Speed**» - «**Скорость Массажа в Зоне Спины**»: Нажмите «Speed» - «Скорость», нажмите правую кнопку, затем нажмите кнопку «Up» - «Вверх» или «Down» - «Вниз», чтобы перейти к уровню 1, 2, 3, 4, 5, 6 скоростей массажа. Нажмите кнопку OK, чтобы ввести желаемый уровень скорости.

(Скорость массажа в зоне спины не может регулироваться в режиме «Shiatsu» - «Шиацу», «4D-Shiatsu» - «4D Шиацу»).

«Roller» - «Ролики»: нажмите эту кнопку, нажмите правую кнопку, затем нажмите кнопку «Up» - «Вверх» или «Down» - «Вниз» для навигации между уровнями скорости массажных роликов в зоне ног 1, 2, 3 или «OF» - «Выкл» (деактивация механизма роликов). Нажмите кнопку ОК, чтобы ввести желаемый уровень скорости.

(Скорость массажных роликов в зоне ног не регулируется при «Full Body Airbag» - «Полная компрессия тела» или «Feet&Calves Airbag» - «Ноги и Икры».)

«Zero Gravity» - «Нулевая гравитация»: нажмите «ZeroG», нажмите правую кнопку, затем нажмите кнопку «Up» «Вверх» или «Down» - «Вниз», чтобы активировать или деактивировать положение невесомости. Нажмите кнопку ОК, чтобы ввести желаемую настройку.

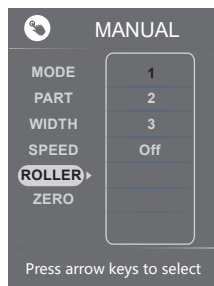
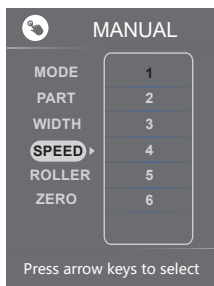
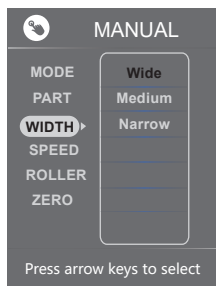

4D – Интенсивность

«4D-Intensity» - «4D-Интенсивность»: во время работы программы 4D - массажа нажмите эту кнопку, чтобы перейти между уровнями 0, 1, 2, 3, 4, 5 для изменения интенсивности;

(Интенсивность 4D - массажа не регулируется в режиме «4D Shiatsu mode» - «4D Шиatsu»)

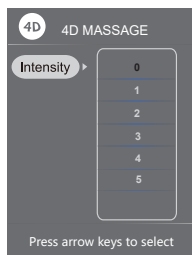
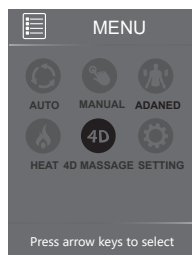

Воздушно – компрессионный массаж

«Airbags» - «Компрессия»: нажмите эту кнопку, нажмите правую кнопку, затем нажмите кнопку «Up» «Вверх» или «Down» - «Вниз», чтобы перейти между «Part - Air» - «Частичная компрессия» и «Intensity - Air» - «Интенсивность компрессии», нажмите кнопку ОК, чтобы ввести желаемую настройку.

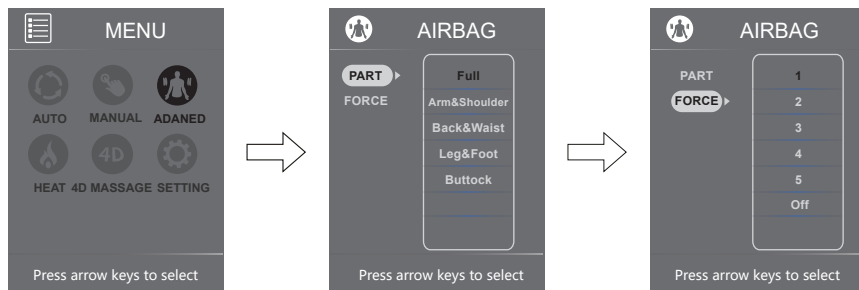

«Part» - Частично компрессионный массаж: нажмите «Part» - «Часть» в «Airbags», затем нажмите правую кнопку и нажмите «Up» - «Вверх» или «Down» - «Вниз», чтобы перейти к следующим позициям: «Full» - «Полный», «Arm&Shoulder» - «Рука&Плечо», «Back&Waist» - «Спина&Талия», «Leg&Foot» - «Нога&Стопа», «Hips» - «Бедро». Нажмите кнопку ОК, чтобы войти в нужное положение.

«Intensity» - «Интенсивность»: нажмите «Intensity» в «Airbags», затем нажмите правую кнопку, затем нажмите «Up» - «Вверх» или «Down» - «Вниз», чтобы перейти к следующему уровню (1, 2, 3, 4, 5) интенсивности компрессии, или «Off» - «Выкл». Нажмите кнопку ОК, чтобы ввести желаемую настройку компрессии.

«Heat» - «Подогрев»: нажмите кнопку «Menu» - «Настройки», нажмите кнопку ОК, чтобы войти в меню Настройки Дисплей, а затем нажмите кнопку «Up» - «Вверх» или «Down» - «Вниз», чтобы перейти между: «Back» - «Спина», «Leg» - «Ноги».

«Back Heat» - «Обогрев спины»: нажмите кнопку «Menu» - «Настройки», из меню дисплей, нажмите кнопку «Heat» - «Нагрев», нажмите кнопку «Up» - «Вверх» или «Down» - «Вниз», чтобы перейти между 1, 2, 3 уровнями нагрева или «Off» - «Выкл» (деактивация функции обратного нагрева).

«Leg Heat» - «Прогрев ног»: нажмите кнопку «Menu» - «Настройки», из меню дисплей, нажмите кнопку «Heat» - «Нагрев», нажмите кнопку «Up» - «Вверх» или «Down» - «Вниз», чтобы перейти к 1, 2, 3 уровням нагрева или «Off» - «Выкл» (деактивировать функцию нагрева ног).

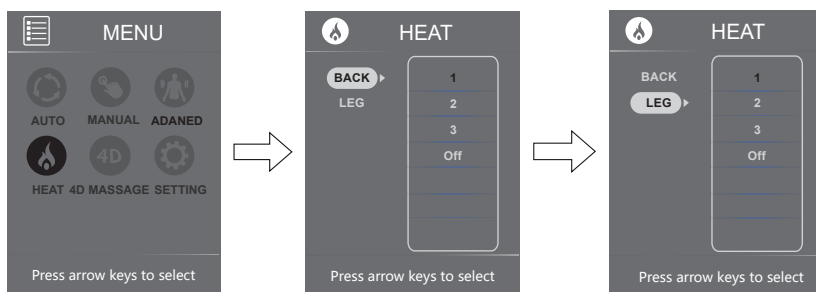

«Settings» - «Настройки»: Нажмите кнопку «Menu» - «Настройки», из меню дисплей, нажмите кнопку «Settings» - «Настройки», нажмите кнопку OK, а затем нажмите кнопку «Up» - «Вверх» или «Down» - «Вниз», между «Time» - «Время», «Language» - «Язык», «Bluetooth», «LED» - «Светодиод» и «Voice» - «Голос».

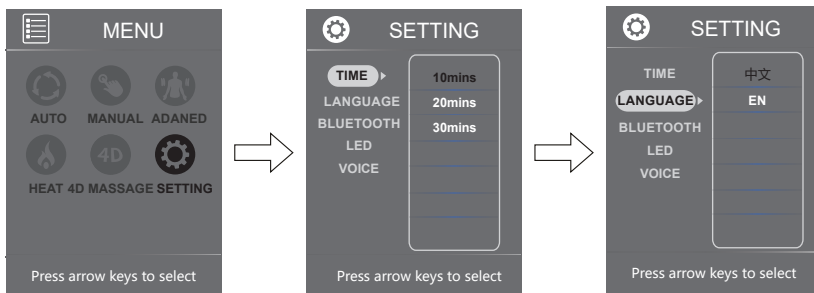

«Time» - «Время»: Нажмите кнопку «Menu» - «Настройки», из меню дисплей, нажмите кнопку «Settings» - «Настройки», чтобы установить нужный таймер: 10 минут, 20 минут, 30 минут. Затем нажмите правую кнопку, далее «Up» - «Вверх» или «Down» - «Вниз», нажмите кнопку OK, чтобы ввести нужный таймер.

«Language» - «Язык»: Нажмите кнопку «Menu» - «Настройки», из меню дисплей, нажмите кнопку «Settings» - «Настройки», нажмите «Language» - «Язык», чтобы показать доступные языки: «中文» - «Китайский», «EN» - «Английский».

«Bluetooth»: Нажмите кнопку «Menu» - «Настройки», из меню дисплей, нажмите кнопку «Settings» - «Настройки», нажмите «Bluetooth», затем нажмите далее «Up» - «Вверх» или «Down» - «Вниз», для навигации, «On» - «Вкл», «Off» - «Выкл», нажмите кнопку OK, чтобы ввести желаемую настройку.

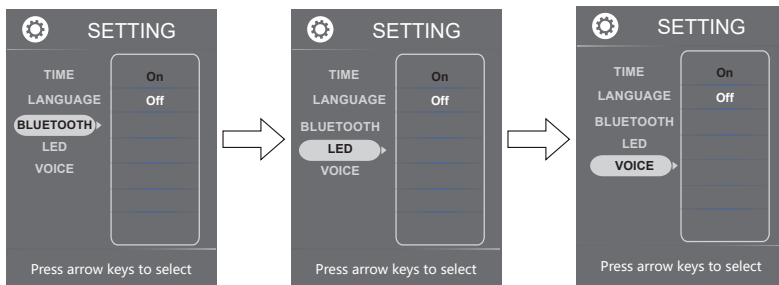

Примечания: все перечисленные выше настройки будут запоминаться при выключении массажного кресла.

«LED» - «Светодиод»: Нажмите кнопку «Menu» - «Настройки», из меню дисплей, нажмите кнопку «Settings» - «Настройки», нажмите «LED», нажмите далее «Up» - «Вверх» или «Down» - «Вниз», чтобы включить – «ON» или выключить «OFF» светодиодs. Нажмите кнопку ОК, чтобы ввести желаемую настройку.

«Voice» - «Голос»: Нажмите кнопку «Menu» - «Настройки», из меню дисплей, нажмите кнопку «Settings» - «Настройки», нажмите «Voice», нажмите далее «Up» - «Вверх» или «Down» - «Вниз», чтобы включить – «ON» или выключить «OFF». Нажмите кнопку ОК, чтобы ввести желаемую настройку.

Совет

В процессе автоматической или ручной настройки ЖК-экран автоматически вернется обратно к первоначальному экрану через 10 секунд, если нет никакой запущенной операции. (Проверьте иллюстрацию ниже для справки).

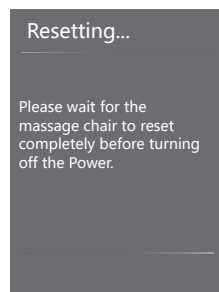
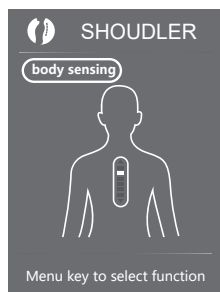

Советы

- Во время работы массажного кресла дважды нажмите кнопку - Меню, чтобы вернуться к главному экрану.
- Под дисплеем главного экрана нажмите левую или правую кнопку, чтобы отрегулировать интенсивность компрессии (работает в процессе автоматической и ручной программы); нажмите кнопку вверх или вниз, чтобы отрегулировать интенсивность массажа (работает только в процессе ручной программы)
- Нажмите кнопку Auto - Авто, чтобы выбрать программу автоматического массажа.

 <p>ОСТОРОЖНО</p>	<ul style="list-style-type: none">• Не разбирайте массажное кресло самостоятельно, чтобы избежать его поломки.• Убедитесь, что на пульт управления не попала вода или другая жидкость, чтобы избежать неисправности.• Не зажимайте и не сжимайте пульт управления или шнур питания.
---	---

Держатель мобильного телефона

При подключении к источнику питания красный и зеленый индикаторы загораются и вскоре гаснут, подождите 3-5 секунд и нажмите на нижнюю рукоятку (или кнопку разблокировки), чтобы зажать подставку (по умолчанию он вставляется для первого прикосновения), нажмите еще раз, чтобы сдвинуть левый и правый рычаги подставки. Красный индикатор устройства во время зарядки мигает когда он не заряжается. Красный индикатор гаснет, а зеленый загорается по завершении зарядки.

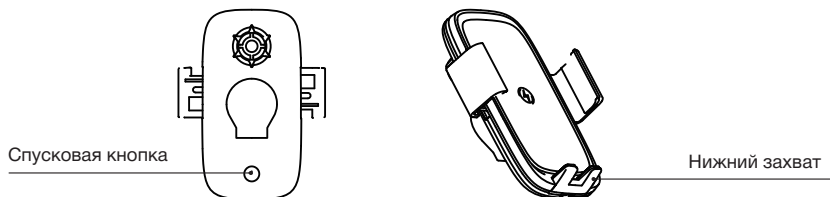

Подключение Bluetooth

- На устройстве Android / Apple iOS перейдите в раздел «Settings» - «Настройки», Bluetooth и включите Bluetooth.
- Поместите свое массажное кресло в режим обнаружения другого устройства и подождите, пока устройство появится на вашем экране.
- Устройство Android / Apple iOS. Выберите RT8718 для сопряжения, когда он отображает подключенный Bluetooth, все готово к отправке.



ОСТОРОЖНО

- Питание массажного кресла и Bluetooth должны быть включены во время сопряжения.
- Если соединение не удалось, попробуйте подключиться снова.

Голосовое управление

- Языковая поддержка: английский
- Голосовые команды

Turn on the massage chair - Включить массажное кресло

Turn off the massage chair - Выключить массажное кресло

Imperial Yoga - Хатха-йога

Wake Up - Пробуждение

Relaxation - Расслабление

CEO Comfort - VIP Комфорт

Queen Special - Королевский Массаж

Senior Priority - Деликатная Программа

Neck&Shoulder - Шея&Плечи

Back&Spine - Спина&Позвоночник

Waist&Hip - Талия&Бедра

Morning Zap - Утренняя Свежесть

Refreshing Nap – Послеобеденная Пауза

Sweet Dreams - Сладкие Сны

Turn on footrest rollers – Включить ролики подставки для ног

Turn off footrest rollers - Выключить ролики подставки для ног

Heat On - Включить нагрев

Heat Off - Выключить нагрев

Нажмите кнопку «Voice» - «Голос» из «Settings» - «Настройки» на пульте дистанционного управления включите Голос. Голосовое устройство можно активировать, прикоснувшись к квадратной канавке слева динамика или произнесение «Switch to voice mode» - «Перейти в голосовой режим», в ответ вы услышите - «Please tell your command» - «Пожалуйста, сообщите свою команду», будет слышно, когда голос активирован.

УХОД И ТЕХНИЧЕСКОЕ ОБСЛУЖИВАНИЕ

Инструкции по уходу и техническому обслуживанию

- Для обработки пятен на задней панели, подлокотнике, подставке для ног, пластиковых деталях или воздушном шланге, протрите пятно чистой смоченной мыльной пеной мягкой тряпкой, а затем протрите его сухой тканью для чистки.
- Чтобы обработать пятна на пульте управления, блоке питания, пятно очистите с помощью сухой чистящей ткани.
- Для обработки пятен на подушке спинки или боковинах кресла используйте средство для чистки обивки на водной основе. Протрите его влажной тканью, а затем высушите на воздухе.
- Для очистки крышки ножного / икроножного блока снимите ее и вымойте мягким моющим средством, затем сухой тряпкой.

 <p>ОСТОРОЖНО</p>	<ul style="list-style-type: none">• Перед уходом и техническим обслуживанием выньте шнур питания из розетки. Во избежание поражения электрическим током или получения травмы не прикасайтесь к шнуру питания мокрыми руками. Убедитесь, что во время чистки в блок питания не попадает моющее средство.• Не используйте бензол, растворитель или другие продукты для очистки. Это может привести к выцветанию или повреждению продукта.• Не гладьте обивку.
---	---

Способы хранения

- Держите массажное кресло чистым. Если кресло не используется в течение длительного периода времени, накройте его тканью для предотвращения попадания на него пыли.

 <p>ОСТОРОЖНО</p>	<ul style="list-style-type: none">• Не оставляйте кресло под прямыми солнечными лучами в течение длительного времени. Это может привести к выцветанию или повреждению.
---	--

Важные Советы

Во время ежедневного использования, пожалуйста, проверьте наличие следующих признаков:

- Запах гари.
- Массажное кресло не как необычно включается/выключается при прикосновении к шнуру питания.
- Горячий шнур питания.
- Другие ненормальные признаки.

 <p>ОСТОРОЖНО</p>	<ul style="list-style-type: none">• Пожалуйста, прекратите использование продукта, чтобы избежать поломок или несчастных случаев, при наличии вышеперечисленных признаков.• Выключите кнопку питания и отсоедините вилку, обратитесь к местным дистрибьюторам или в сервисный центр для ремонта.• Все другие виды обслуживания, за исключением вышеуказанного ухода и технического обслуживания, должны обслуживаться официальным дилером или сервисным центром.
---	--

 <p>ВНИМАНИЕ</p>	<p>Не пытайтесь самостоятельно демонтировать или отремонтировать кресло. Пожалуйста, обратитесь в авторизованный сервисный центр.</p>
--	---

УСТРАНЕНИЕ НЕИСПРАВНОСТЕЙ

№.	Причины	Вероятные причины	Вероятные решения
1	Слышен звон и стук	Нормальный рабочий звук мотора или массажных роликов, трущихся о друг друга.	Нет необходимости принимать какие-либо меры
2	Сбой запуска массажного кресла	Шнур питания не закреплен в розетке	Закрепите вилку питания
		Выключатель питания выключен	Включите выключатель
		Предохранитель перегорел	Замените только предохранителем того же типа и номинала
3	Нет музыки из динамика после подключения Bluetooth	Громкость установлена на самую низкую	Отрегулируйте громкость динамика с помощью мобильных устройств.
4	Спинку и подножку нельзя поднять или отклонить.	Чрезмерная нагрузка давит на спинку или подставку для ног	Сбросьте нагрузку и попробуйте еще раз.
5	Неисправность компрессионных подушек	Воздушный шланг может быть заблокирован	Расправьте воздушный шланг и очистите засор.

Если проблема остается, пожалуйста, свяжитесь с дилером для технического обслуживания.

Совет:

Не пытайтесь отремонтировать массажное кресло самостоятельно, наша компания не несет ответственности за травмы или повреждения, вызванные любым обслуживанием без соблюдения техники безопасности и пренебрежительным отношением к нашим рекомендациям.

УТИЛИЗАЦИЯ



Данная маркировка указывает на то, что массажное кресло должно быть утилизировано вместе с другими бытовыми отходами. Для того, чтобы предотвратить нанесение ущерба окружающей среде или здоровью людей, следует произвести утилизацию в виде повторного использования (вторсырье). За дополнительной информацией по утилизации вы можете обратиться в точку продажи.

ТЕХНИЧЕСКИЕ ХАРАКТЕРИСТИКИ

Название продукта: Массажное Кресло

Номер модели: Robotouch 4D Fullbody

Номинальное напряжение: 220V

Номинальная частота: 50 Hz

Номинальная мощность: 145W

Конструкция Безопасности: Класс I

Генеральный импортер в России:

ООО «Макс Концепт», ОГРН 1147453008592

Москва, Люберецкий р-он, г. Котельники, 1-й Покровский
пр-д, д.5, тел. 8-800-700-14-29

www.ergonova.ru

info@ergonova.ru

Полный перечень представительств: <http://ergonova.ru/stores/>

Все авторские права на тексты и изображения принадлежат Ergonova GmbH
и могут использоваться только с согласия правообладателя.

Авторское право © 2012г.

Ergonova GmbH

Все права защищены





Designed by Ergonova Germany

www.ergonova.ru

